

Datenblatt ZW-Bagger A900 C Liebherr

ZW-Bagger A922 Rail Liebherr



24.06.2025

BSB Zweiwegetechnik GmbH & Co. KG
 Zur Alten Börse 49
 12681 Berlin
 Tel. 030 - 80 92 585 -20
 E-Mail: mail@saugbagger-betriebe.de

- Zulassung nach §32 EBO auf dem Netz der DB, Spur 1435 mm (DB), Waggonbremsanlage 120t

TECHNISCHE DATEN

Liebherr A900 C-ZW
 NVR-Nr. 99 80 9903 314-9
 Liebherr A922 Rail
 NVR-Nr. 99 80 9904 969-9
 mit & ohne Verstellausleger
 4-Punkt-Abstützg
 Gewicht: ca. 23 t
 Schwenkradius: 1,75 m
 Löffelstiel: B=280mm,
 Bolzendurchmesser=60mm
 Zulassung nach: VGB 40, alle
 Auslegerzylinder mit
 Lasthalteventil
 Komfortdruckwaage:
 vorhanden

TRANSPORTMAßE

Höhe: 3,20 m
 Länge (ohne Ausleger): 6,10 m
 Breite: 2,50 m

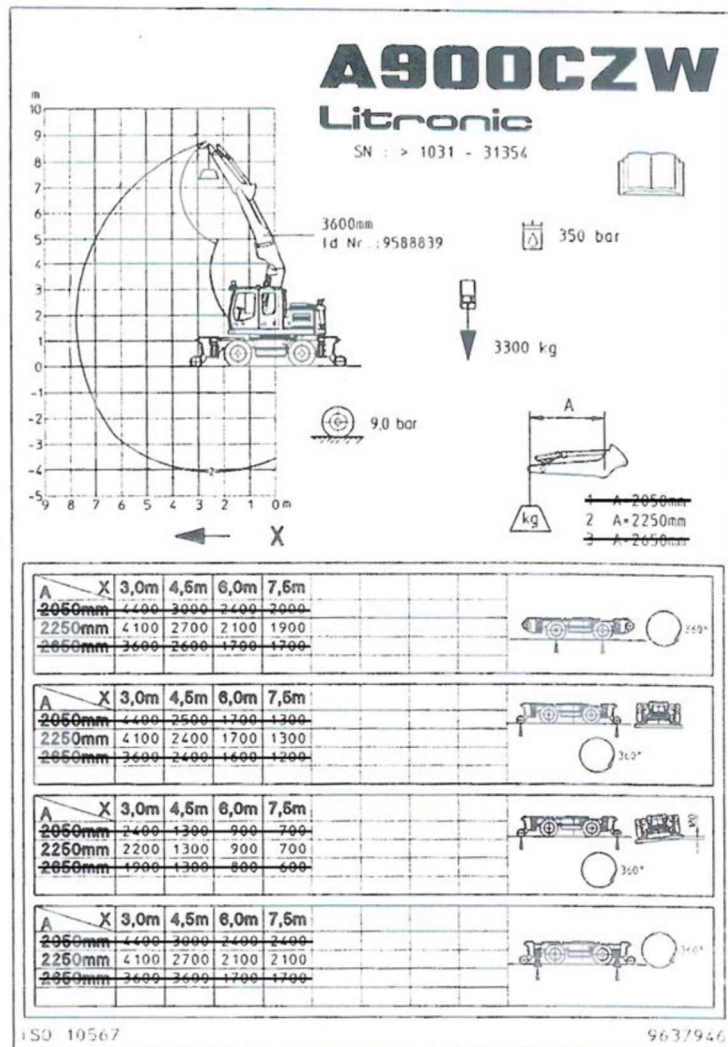
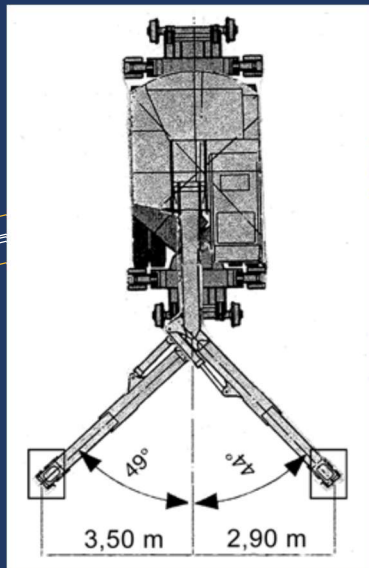



■ Anbauteile für Gleisbau / Zweivegebagger

ANBAUTEILE (optional):

Schwellenfachgreifer

40er-/ 60er-/ 80er Greifer

Tieflöffel

Tankbombe (999 l, 199 l)

Forstmulcher „FAE“

4fach-Säge

Stopfgerät AST 8

Anbausauger „tinbin TC2“

Rotator

Schwellenwechsler

SKL-Anhänger

SCHNELLWECHSLER

Likufix

OilQuick

T620 SMP



Anbausauger tinbin TC2
Gewicht: 1,0t
Breite 1.41m, Länge: 2.19m, Höhe 1.65m



Schwellenwechsler
Gewicht: 1,15 t
Breite: 2,80m, Tiefe: 1,57m, Höhe: 1,35m



AST8 - Stopfgerät Gew.: 1,5 t
Breite: 2,13 m, Tiefe: 1,60 m
Höhe: 1,65 m (Transportmaße)



SKL-Anhänger AF 108 Nutzlast: 8 t -
Eigengewicht: 4,9 t - Breite: 2,56 m -
Länge: 4,80 m - Höhe: 1,05 m bzw. 1,45 m



Forstmulcher „FAE“ Gewicht: 1.036 kg Breite:
1,20 m - Länge: 0,87 m - Höhe: 1,15 m